

## Drehkipp-Rasterolive 1060 DK VERSAILLES

Nr.: 10419  
EAN: 4030755104193  
Artikelnummer: 1060/DK/31MM-21  
Beschreibung: Drehkipp-Rasterolive 1060 DK VERSAILLES  
Stiftlänge ca. 31 mm vorstehend  
Oberfl. 21 (Glanznickel)

Prüfnorm: -  
Klassifizierungsschlüssel: -  
Mengeinheit: Stück  
min. Bestellmenge: 1  
Verpackungsmenge: 30

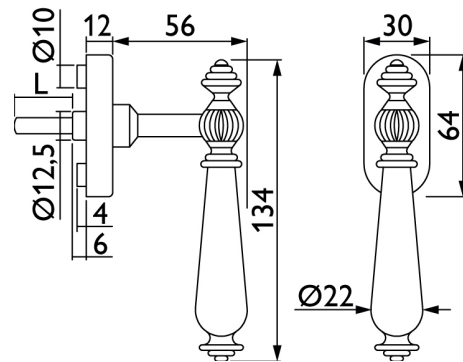

Druckfehler: Irrtümer und Änderungen vorbehalten. Alle Maße nur Circaangaben. Farbabweichungen durch Drucktechnik und bedingt durch Fototechnik möglich.

Hermat-Metallwaren B. Porst GmbH - Frohnbergstraße 23, 92256 Hahnbach - Tel.: +49-9664-9135-0 / Fax -50 - E-mail: info@hermat.de

Weitergabe an Dritte und Vervielfältigung ist untersagt.

## Drehkipp-Rasterolive 1060 DK VERSAILLES

### Klassifizierung

Art	Drehkipp Rasterolive
Abschließbar	Nein
Werkstoff	Messing
Oberfläche	poliert
Veredelung	vernickelt
Vierkant	7 mm
Stiftüberstand	31 mm
Lagerung	Feder-Rasterung
Lager festdrehbar	Nein
Unterkonstruktion	Metall
Nocken Durchmesser	10 mm
Rasterung	90°
Schrauben mm	M5x40
Handhabe Werkstoff	Messing
Handhabe Oberfläche	poliert
Handhabe Veredelung	vernickelt
Grifflänge mm	134
Grifftiefe mm	56
Griff Durchmesser mm	22
Rosette Höhe mm	64
Rosette Breite mm	30
Rosette Stärke mm	12
Eignung nach EN 1627	Nein
Prüfung gemäß EN 13126-3	Nein
lieferantenspezifische Farbe	Glanznickel

### Verwandte Produkte

Nr.	Nummer Berichte
10420	1060/DK/35MM-21
31686	1060/DK/40MM-21
31699	1060/DKS/31MM-21
30120	1060/DKS/35MM-21
31692	1060/DKS/40MM-21

Druckfehler: Irrtümer und Änderungen vorbehalten. Alle Maße nur Circaangaben. Farbabweichungen durch Drucktechnik und bedingt durch Fototechnik möglich.

Hermet-Metallwaren B. Porst GmbH - Frohnbergstraße 23, 92256 Hahnbach - Tel.: +49-9664-9135-0 / Fax -50 - E-mail: info@hermat.de

Weitergabe an Dritte und Vervielfältigung ist untersagt.

